

COMMMATRE®

L'ENERGIA CHE TI AIUTA



COMPRESSORI ROTATIVI FILTRAZIONE ARIA COMPRESSA
COMPRESSORI A PISTONE AUTOPRODUZIONE AZOTO
TRATTAMENTO ARIA COMPRESSA DISTRIBUZIONE ARIA COMPRESSA
ESSICCATORI D'ARIA GRUPPI ELETTROGENI
REFRIGERAZIONE INDUSTRIALE POMPE PER IL VUOTO



ARIA COMPRESSA PER PRODURRE

Commatrè S.r.l. nasce nel 1973 grazie all'iniziativa imprenditoriale di **Aroldo Rossi**, con l'obbiettivo di creare una realtà di riferimento nel campo degli impianti di aria compressa.

Ad oggi, dopo più di 40 anni di attività, Commatrè è una azienda leader di settore con più di 3.000 compressori e altrettanti impianti di trattamento e filtrazione di aria compressa installati nelle province di Parma, Reggio Emilia e Modena.

COMMATRÈ SEMPRE AL TUO FIANCO



SERVIZI

CONSULENZA

Ciò che rende Commatrè leader del mercato



Il primo passo per la realizzazione di una centrale d'aria compressa è la consulenza.

PROGETTAZIONE

La fase più delicata, richiede attenzione e precisione



La progettazione è composta da un'attività di sviluppo del progetto in sede.

INSTALLAZIONE

Consegna del macchinario e installazione da parte dei nostri tecnici



Dopo l'installazione dell'impianto il cliente è pronto ad avviare il proprio ciclo produttivo.

SICUREZZA IMPIANTI

Sempre in linea con le nuove normative per la sicurezza



Commatrè installa, mantiene e ripara gli impianti con personale certificato.

**COMPRESSORI ROTATIVI
TRATTAMENTO e ACCESSORI
ARIA COMPRESSA REFRIGERAZIONE**



COMMATRÈ, QUALITÀ CERTIFICATA!

1. Certificazione UNI EN ISO 9001 per il Sistema di Gestione per la Qualità.
2. Certificazione per l'installazione, manutenzione o riparazione di apparecchiature fisse di refrigerazione, condizionamento d'aria e pompe di calore contenenti taluni gas fluorurati ad effetto serra in base alle disposizioni del Regolamento (CE) n. 303/2008 – RT29.
3. Piano Operativo di Sicurezza POS redatto ai sensi del D.Lgs. 81/2008 art. 96 ed Allegato XV.
4. Commatrè S.r.l. è a disposizione dei propri clienti per la compilazione dei documenti necessari alla denuncia di messa in servizio e sicurezza impianti a pressione aria compressa da inviare all'INAIL di competenza a norma del DM 329/04. A seguito dell'entrata in vigore di tale direttiva tutti i serbatoi a pressione aventi capacità superiori a 25lt devono essere denunciati all'INAIL con invio di relativa documentazione.



ASSISTENZA



MANUTENZIONE PERIODICA: tecnici specializzati, formati direttamente dai fornitori, si occupano della **manutenzione** di tutti i macchinari per mantenere i corretti standard di funzionamento.



POST- VENDITA: servizio di **assistenza post-vendita** su tutte le macchine vendute ed installate.



RIPARAZIONI SPECIALIZZATE: servizio di ritiro dell'impianto danneggiato e **riparazione specializzata** presso l'officina meccanica interna, con possibilità di sostituzione gratuita (per il periodo della riparazione) con un macchinario equivalente.



INTERVENTI D'URGENZA: ripristino delle condizioni ottimali del ciclo produttivo dell'azienda **entro 1 ora dalla chiamata** con possibilità di sostituzione del macchinario con uno di riserva.



MANUTENZIONE PREVENTIVA: contratti di **manutenzione programmata** per abbassare il rischio di possibili fermi macchina.

PRODOTTI

COMPRESSORI ROTATIVI A PALETTE

Commatrè, consapevole della precisione e della delicatezza del funzionamento di questi impianti, propone solo prodotti top di gamma forniti dall'azienda lombarda Ing. Enea Mattei S.p.a..

I compressori rotativi a palette Mattei sono costruiti interamente in **ghisa** e vantano **efficienza e prestazioni superiori** rispetto ai tradizionali sistemi rotativi a vite.

Quando si parla di compressori d'aria, la tecnologia Mattei non ha rivali. I compressori rotativi a palette sono la soluzione migliore per svariati settori industriali e mercati e sono progettati per offrire **prestazioni ottimali**, indipendentemente dall'applicazione richiesta.



Perché Commatrè consiglia un compressore rotativo a palette Mattei?

EFFICIENZA INCOMPARABILE: i compressori rotativi a palette Mattei offrono una migliore efficienza volumetrica poiché vantano una perdita d'aria minima, che riduce incredibilmente la necessità di aria compressa.

DURATA MIGLIORATA: le palette e gli statori Mattei sono entrambi realizzati con una miscela di ghisa brevettata e studiata per aumentare notevolmente la resistenza all'usura.

SICUREZZA SUPERIORE: grazie all'innovativo design integrato, una ridotta velocità rotazionale e un accoppiamento diretto, i compressori rotativi a palette Mattei sono incredibilmente sicuri.

QUALITÀ DELL'ARIA ECCEZIONALE: i compressori rotativi a palette Mattei mantengono una qualità dell'aria elevata e sono tutti dotati di un sistema di filtraggio per garantire aria adatta a qualsiasi uso.

ECONOMICAMENTE VANTAGGIOSO: i compressori rotativi a palette Mattei sono altamente produttivi e, per questo, rientrano fra i compressori più vantaggiosi dal punto di vista economico disponibili sul mercato. L'impiego di un compressore rotativo a palette Mattei può tradursi in un risparmio energetico pari al 15%.

PRODOTTI

COMPRESSORI A PISTONI E A VITE

Commatrè offre ai propri clienti l'eccellenza dei compressori del marchio Parise, **azienda all'avanguardia** in questa categoria di prodotti.

COMPRESSORI A PISTONI

Caratteristiche:

- Prodotto italiano
- Potenze dai 1,1 kW ai 15 kW
- Testate dei cilindri in ghisa, valvole in acciaio con dischi a molla
- Basso regime di giri, dagli 800 ai 1.500
- Bassi livelli di rumorosità
- Tubi di mandata aria in rame o acciaio
- Modelli "oil-free"
- Modelli ad alta pressione
- Disponibili con serbatoio integrato e silenziati



COMPRESSORI A VITE

Caratteristiche:

- Prodotto italiano
- Potenze dai 2,2 kW ai 90 kW
- Trasmissione a cinghie con pulegge in acciaio
- Trasmissione diretta
- Elettroventilati
- Tubi di mandata aria in rame o acciaio
- Disponibili con serbatoio e/o essiccatore integrato



I compressori a pistoni e a vite offrono **soluzioni efficienti in numerose applicazioni d'aria compressa**. Proprio grazie alla loro semplicità, i compressori a pistoni e a vite sono preferiti nell'utilizzo per potenze installate molto limitate.



Il marchio **Parise Compressori** è garanzia di tradizione, esperienza e qualità dal 1959. La costante ricerca di nuove soluzioni per migliorare i propri prodotti e l'assistenza tecnica specializzata rendono la Parise Compressori una delle aziende più all'**avanguardia nel proprio settore** sia sul mercato italiano che estero.

Parise Compressori si coniuga perfettamente con le esigenze dei clienti di Commatrè, sempre più esigenti sia per la progettazione di **soluzioni efficienti**, con un ottimo rapporto qualità-prezzo, sia nella ricerca di un servizio di **assistenza tecnica** preciso e tempestivo.

PRODOTTI

IMPIANTI DI DISTRIBUZIONE ARIA

Come partner per gli impianti di distribuzione dell'aria Commatrè ha scelto l'azienda **Teseo**, leader mondiale nella produzione di sistemi modulari in alluminio per la distribuzione di gas non pericolosi.

Teseo nasce nel 1988 e si caratterizza immediatamente come **un'azienda pioniera, innovativa e creativa**, capace di sviluppare prodotti esclusivi e depositare numerosi brevetti per le proprie soluzioni tecnologiche. All'inizio degli anni '90 è la prima azienda al mondo a sviluppare un **sistema modulare in profilo alluminio** per la distribuzione dell'aria compressa.

Oggi tali sistemi sono un **referimento a livello internazionale** per la **distribuzione di energia fluida** come l'aria compressa ed il vuoto, sia nel piccolo laboratorio artigiano che nella grande industria. Le reti modulari di TESEO sono installate nei più disparati settori applicativi ed annoverano **referenze prestigiose**, dall'industria dell'automobile al tessile, dalla meccanica all'automazione.

Teseo si occupa dell'**intero processo produttivo** dei propri prodotti e ne cura ogni passo, dalla progettazione alla realizzazione del componente finito, attraverso una rete di aziende partner selezionate. Dalla propria centrale il prodotto viene commercializzato da una **capillare rete di vendita in tutto il mondo**.

Punti di forza:

- Prodotto italiano
- Design moderno
- Leggero
- Sicuro e affidabile
- Veloce da montare
- Resistente agli urti
- Resistente alla corrosione
- Riciclabile
- Resistente al fuoco classe A2s2d0

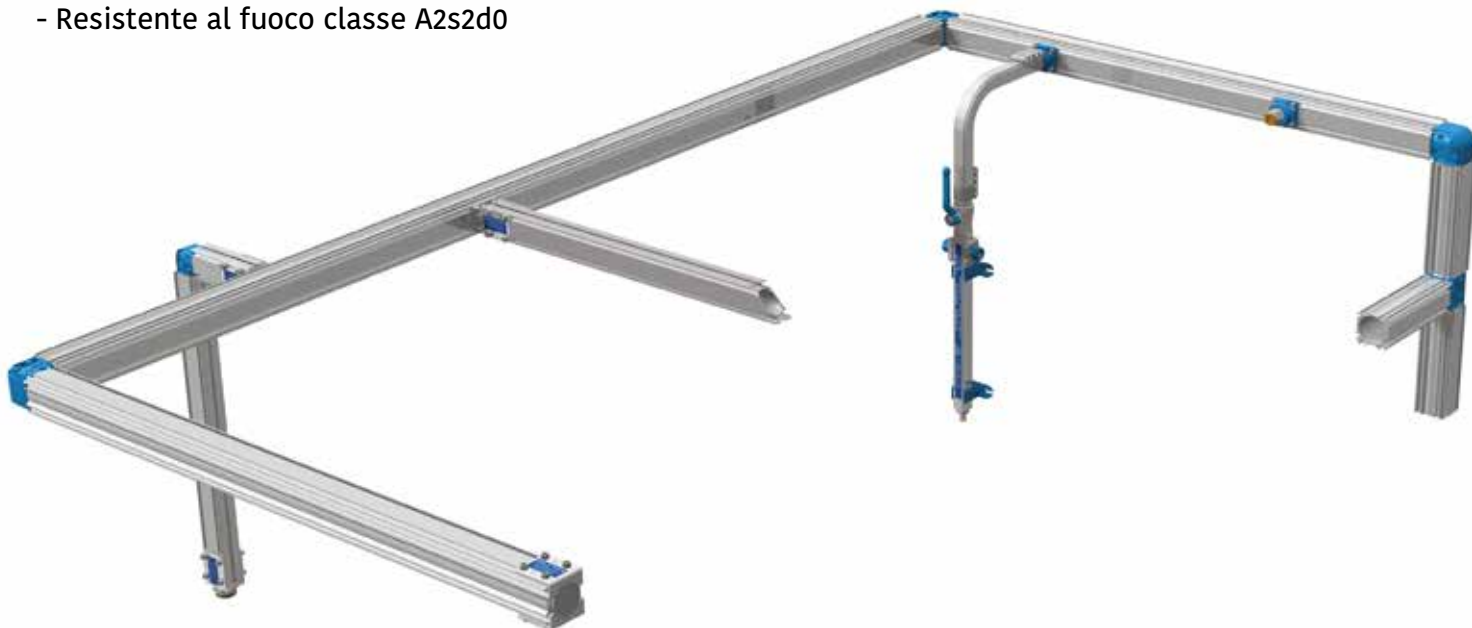

PRODOTTI

ESSICCAMENTO E REFRIGERAZIONE ARIA

Per gli impianti di essiccamento e refrigerazione dell'aria Commatrè si affida ad un gruppo leader mondiale, **Parker Hannifin Corp.**, principale produttore diversificato di tecnologie e sistemi di azionamento e controllo, entrato nel mercato italiano e nel settore del trattamento dell'aria dopo l'acquisizione delle aziende Hiross, Zander e Domnick Hunter.

Grazie all'offerta di Parker Hannifin Corp., Commatrè è in grado di offrire un'ampia gamma di prodotti, con varie possibilità di soluzioni. La capacità di fornire **sistemi completi** permette di garantire un servizio di "massimo livello" integrando tutti i componenti dei Gruppi Parker.

Caratteristiche:

- Tecnologia all'avanguardia
- Affidabilità
- Essiccatori a circuito frigorifero in grado di trattare aria compressa fino ad un punto di rugiada di +3° costante con potenze essiccanti da 0,2 mc/min a 10.800 mc/min
- Essiccatori ad assorbimento disponibili con fasi di rigenerazione a freddo o a caldo, in grado di trattare l'aria compressa essiccandola fino ad un punto di rugiada di -70°
- Vasta gamma di filtrazioni di processo
- Refrigeratori di acqua di precisione con potenze frigorifere dai 2 kW ai 100 kW



PRODOTTI

ESSICCAMENTO E REFRIGERAZIONE ARIA

Commatrè è rivenditore esclusivo per le quattro divisioni:



PARKER HIROSS: impianti per l'essiccamento dell'aria e per la refrigerazione industriale.



PARKER DOMNICK HUNTER: soluzioni per il trattamento dell'aria compressa e sistemi per la generazione di gas.



PARKER ZANDER: soluzioni per la filtrazione di aria e gas, essiccamento, separazione, raffreddamento e purificazione.



PARKER TRANSAIR: soluzioni per tutte le applicazioni d'aria compressa, liquidi e gas inerte.

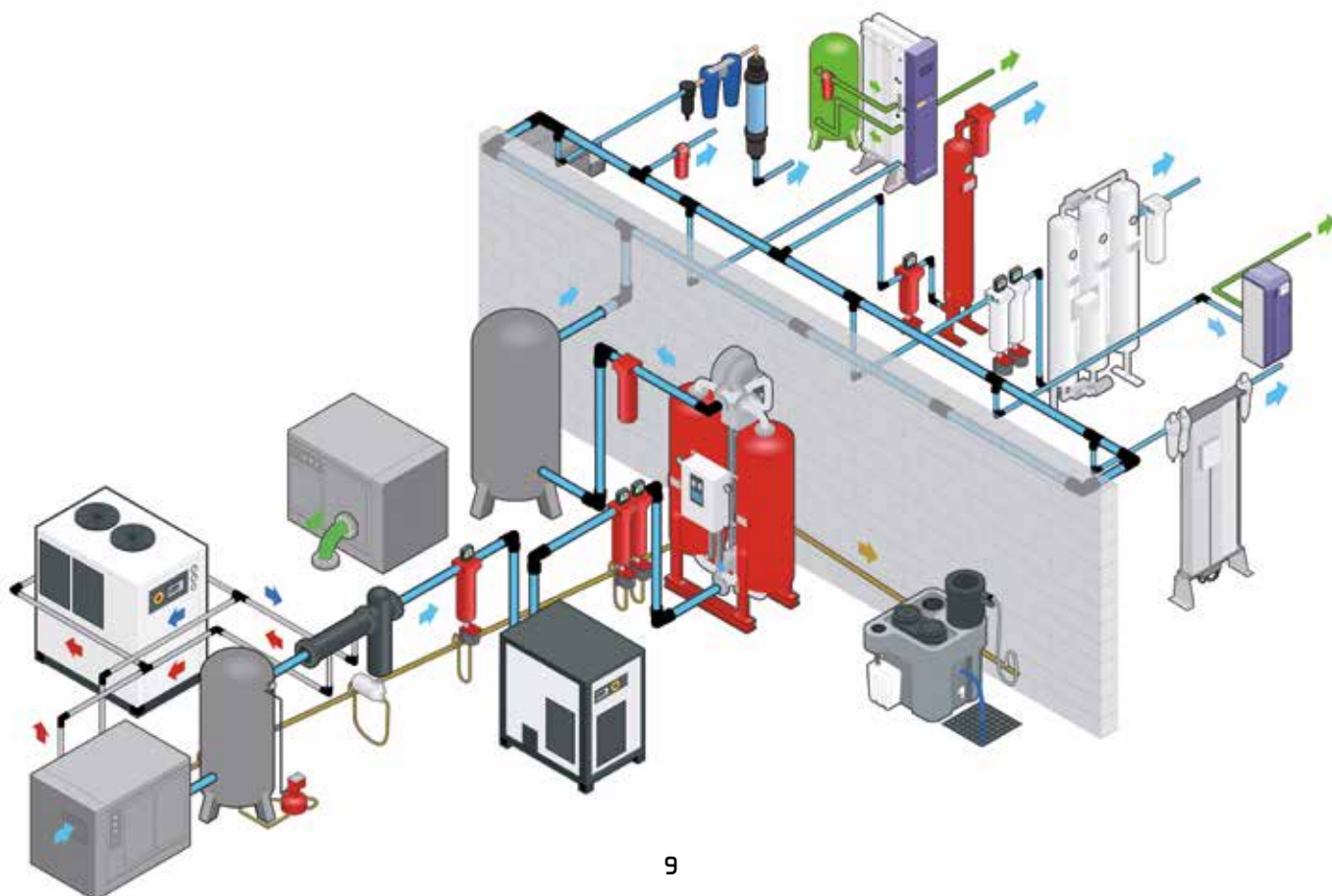

PRODOTTI

SERBATOI DI ACCUMULO ARIA

Commatrè fornisce ai propri clienti l'eccellenza dei prodotti **SICC**, azienda che rappresenta l'eccellenza italiana nel campo della progettazione e produzione di apparecchi in pressione destinati al settore termoidraulico, aria compressa e oil&gas.

Grazie a linee produttive automatiche e stazioni di saldatura robotizzate, SICC garantisce affidabilità e precisione per un **elevato standard qualitativo**. Con oltre 43 anni di esperienza, consente lavorazioni con spessori di lamiera fino 100 mm, con diametri di 6 mt e pressioni fino a 200 bar con certificazione dei propri prodotti a livello internazionale.

I serbatoi prodotti da SICC si classificano in due categorie principali:

- Serbatoi per ARIA COMPRESSA
- Serbatoi per OIL & GAS



SICC

Sicc, fondata nel 1973, è un'azienda italiana leader nel proprio settore e ha come obiettivi principali la soddisfazione del cliente e il continuo miglioramento di **qualità e affidabilità** dei processi e dei prodotti.

Opera secondo il Sistema di Qualità ISO 9001 dal 1997 e le apparecchiature prodotte sono conformi alle principali omologazioni internazionali.

La struttura commerciale di SICC si avvale di un network consolidato **presente in 39 paesi nel mondo** che distribuisce i prodotti inseriti nelle divisioni di business aria compressa e termoidraulica.

PRODOTTI**POMPE PER VUOTO**

Commatrè si avvale della pluriennale esperienza della società **Vacuumatteis** per la fornitura di pompe per il vuoto.

Commatrè propone ai suoi clienti:

- Pompe per vuoto rotative a palette a secco
- Pompe per vuoto rotative a palette lubrificate con riciclo d'olio
- Pompe per vuoto rotative claw
- Pompe per vuoto rotative a lobi
- Pompe per vuoto a canale laterale
- Pompe per vuoto rotative a palette lubrificate con olio fresco



 MADE IN ITALY

La società Vacuumatteis S.r.l., fondata nel 1992, si occupa della progettazione e installazione di impianti centralizzati di vuoto e pressione, la **costruzione di pompe per vuoto** e pompe soffianti, la manutenzione e la fornitura di ricambi per pompe di qualsiasi marca, l'**assistenza tecnica** sia per l'acquisto, sia per l'intero ciclo di vita del prodotto.

L'azienda si distingue sul mercato grazie alla capacità di ideare **soluzioni innovative e personalizzate** per la realizzazione di numerose applicazioni industriali: ambientale, imballaggio e cartotecnica, tipografica ed editoriale, chimica e farmaceutica, elettronica, medicale e ospedaliera, alimentare e nei settori che lavorano legno e materie plastiche.

WWW.COMMATRE.COM

COMMATRÈ S.R.L.

INDIRIZZO

Via Cafiero 31/33 - 42124 Reggio Emilia

E-MAIL

info@commatre.it - commatrepec@341.it

WEB

www.commatre.com

TEL

+39 0522 303646

FAX

+39 0522 307774

P.IVA

00157360355

